

SANGEAN

DT-210

SVENSK_BRUKSANVISNING

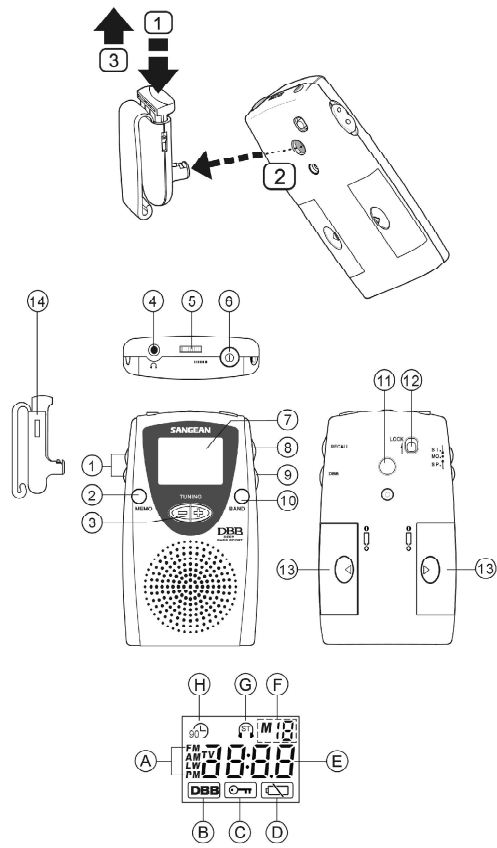





Kontrollernas placering

- ① Stereo/Mono/Högtalaromkopplare
- ② Minnesprogrammering
- ③ Frekvenssökning
- ④ Hörlursuttag
- ⑤ Volymkontroll
- ⑥ Ström AV/PÅ
- ⑦ Display
- ⑧ Minneshämtning
- ⑨ DBB-väljare (Djup Bas Booster)
- ⑩ Bandväljare
- ⑪ Bälteshållare
- ⑫ Knapplåsning
- ⑬ Batterilucka
- ⑭ Bältesclip

Display

- A Våglängds-indikator
- B DBB-funktion PÅ
- C Låsningsindikator
- D Batterivarnare
- E Frekvens
- F Minnesvisning
- G Stereoindikator
- H 90 minuters autoavslagning



Att installera batterierna

1. Öppna batteriluckorna i pilarnas riktning.
2. Sätt i ett batteri på vardera sidor 1xAAA (R03) av typen alkaliska batterier.
3. Sätt i batteriluckorna igen.

Batterivarnaren  visas och börjar blinka i displayen när batterierna bör bytas.

När du tagit ur dom gamla batterierna så har du ca. 3 minuter på dig att stoppa i nya batterier, för att inte tappa alla minneslagringar du gjort.

Om apparaten inte fungerar korrekt efter batteribytet, skall du ta bort batterierna och trycka in knappen RESET, som sitter under det högra batteriet. Lämpligt är att använda tex. spetsen på en penna. Tryck försiktigt för att inte skada knappen. Denna åtgärd nollställer microprocessorn i apparaten och alla minneslagringar försvinner.



Att använda radion



Frekvenssökning

1. Sätt på radion genom att trycka på strömknappen (6) AV/PÅ.

OBS !

När du sätter på radion så aktiveras automatiskt funktionen 90 minuters autoavslagning vilket innebär att radion automatiskt stänger av sig efter 90 minuters lyssnande. Symbolen  syns då i displayen. Om du inte vill ha denna funktion aktiverad trycker du bara ned strömknappen (6) AV/PÅ och håller den nere i minst 2 sekunder, tills symbolen  försvinner från displayen.

2. Välj önskad våglängd genom att trycka på knappen bandväljare (10). På FM-bandet kan du som antenn använda antingen medföljande hörlurar eller trådentennen. För bästa mottagning på AM-bandet (MV) roterar du apparaten.



3. Tryck och håll ned knapparna (3) frekvenssökning tills du ser att apparaten börjar söka efter olika frekvenser. Släpp sedan knappen.
4. Radion söker då igenom det valda bandet och stannar till varje gång den hittar en station med någorlunda bra mottagning. Ställ sedan in lämplig volym för stationen.

Manuell frekvenssökning

1. Sätt på radion genom att trycka på strömknappen (6) AV/PÅ.
2. Välj önskad våglängd genom att trycka på knappen bandväljare (10).
På FM-bandet kan du som antenn använda antingen medföljande hörlurar eller trådentennen. För bästa mottagning på AM-bandet (MV), roterar du apparaten.

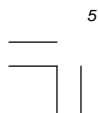



3. En enkel tryckning på knapparna (3) frekvenssökning antingen upp eller ned gör att du kan söka manuellt. Ställ sedan in lämplig volym för den valda stationen.

Inställning av stationer i minnet

Du kan lagra 15 stationer på FM-bandet och 10 stationer på AM-bandet (MV)

1. Ställ in önskad station genom alternativen innan.
2. För att lagra den stationen trycker du till knappen (2) MEMO, i displayen blinkar då symbolen M och förslag på ett minnesnummer att lagra stationen på. Trycker du nu till knappen MEMO igen så lagras stationen på det minnesnummer som visades i displayen, vill du så kan du själv välja vilket minnesnummer du vill lagra stationen på genom att trycka på frekvenssökning-knapparna (3) antingen upp eller ned. Avsluta sedan genom att trycka till knappen MEMO igen.





Att lyssna på en station från minnet



1. Sätt på radion.
2. Tryck till knappen (8) RECALL och sedan trycker du på knapparna (3) frekvenssökning upp eller ned tills du hittat det minnesnummer du lagrat stationen på. Du kan också lyssna dig fram till rätt minnesnummer då du hör radion för varje lagrad station.
3. När du hittat rätt station så trycker du till knappen RECALL ännu en gång.





Knapplåsning

Knapplåset (12) på baksidan av apparaten är till för att förhindra oönskade tryckningar på knapparna.

1. Skjut knappen (12) till det övre läget för låsning. Då tänds symbolen  i displayen vilket innebär att alla funktioner är låsta förutom volymen. Denna funktion är bra tex. om apparaten är nedpackad i en ryggsäck eller liknande. För att låsa upp apparaten igen skjuter du bara knappen till den nedre positionen och  symbolen släcks i displayen.

Hörlur och Antenn



Hörlurarna fungerar också som en FM-antenn om du kopplar in den i hörlursuttaget (4) när du lyssnar på radion genom högtalaren. Ställ först omkopplaren (1) ST/MO/SP i läget SP för högtalare.



ST/MO/SP (Stereo/Mono/ Högtalare)

1. Ställ omkopplaren (1) i läget SP (högtalare) när du skall lyssna på radion genom högtalaren. Kom ihåg att ansluta trådantennen i hörlursuttaget(4), för bästa FM-mottagningen.
2. Du kan lyssna på FM-bandet i stereo om du kopplar in hörluren i hörlursuttaget och ställer sedan omkopplaren i läget ST (stereo). Displayen visar då symbolen ST för stereomottagning. Mottagningen på den valda eller andra stationer kan vara med sämre och med lite brus, för att reducera bruset ställer du omkopplaren i läget MO (mono). Symbolen för stereo försvinner då från displayen.





Ändra AM (MV) frekvensläget

I Europa och i andra delar av världen så är frekvens-mellanrummet på AM-bandet 9 kHz och i Amerika 10 kHz. För att ändra mellanrummet från 10 till 9 kHz gör du som följer:

1. Tryck och håll ned knappen - (ner) för frekvenssökning och tryck sedan på strömknappen AV/PÅ. När apparaten slås på så är mellanrummet ändrat.
2. För att ändra från 9 till 10 kHz gör du bara samma procedur igen, fast denna gång trycker du på + (upp) istället samt strömknappen.

DBB (Deep Bass Boost) knapp

Tryck på knappen DBB för att aktivera ett fylligare ljud med mer bas i. DBB symbolen syns i displayen och försvinner när du tar bort DBB, genom att trycka på DBB knappen igen.

Notera:

Du bör endast aktivera DBB funktionen när du använder hörlurarna.



Specifikationer

Strömförsörjning:

2st AAA (R6) batterier (Alkaliska)

Uteffekt:

100 mW (10% THD. 1kHz)

Hörlursuttag:

3,5mm stereo, 32 ohm

Frekvensområde:

FM 87,50 - 108 MHz

AM 520 - 1710 KHz

Livslängd batterier:

Ca. 24 timmar (högtalare)

Med alkaliska batterier.

Ca. 32 timmar (hörlurar)

Med alkaliska batterier.





CE
381G313

